



Elevadores de personas

Genie® Runabout™ con plumín

Especificaciones

Modelos	GR™-20J	GR™-26J
Dimensiones		
Altura máxima de trabajo	7,70 m	9,85 m
Altura máxima de la plataforma	5,70 m	7,85 m
Alcance horizontal máx.	2,75 m	2,65 m
Alcance horizontal - posición de trabajo	3,25 m	3,15 m
Altura de la articulación del brazo (máx.)	4,25 m	6,70 m
▲ Longitud de cesta	75 cm	75 cm
▲ Ancho de cesta	90 cm	90 cm
Altura zócalo	15 cm	15 cm
▲ Altura - replegada	1,99 m	1,99 m
▲ Longitud - replegada	2,95 m	2,82 m
▲ Ancho	99 cm	99 cm
▲ Distancia entre ejes	1,20 m	1,20 m
▲ Altura libre sobre el suelo - centro	10 cm	10 cm

Productividad

Número de personas en plataforma (int./ext.)	2/1	2/1
Capacidad de carga	200 kg	200 kg
Rotación vertical del plumín	140° (+70°/-70°)	140° (+70°/-70°)
Rotación de la torreta	350° discontinuo	350° discontinuo
Voladizo posterior de la torreta	9 cm	9 cm
Velocidad de traslación - replegada	4,5 km/h	4,5 km/h
Velocidad de traslación - elevada	0,65 km/h	0,65 km/h
Pendiente superable**	25%	25%
Radio de giro - int.	59 cm	59 cm
Radio de giro - ext.	2,08 m	2,08 m
Velocidad de elevación / descenso	24 s/19 s	54 s/40 s
Mandos de control	24 V DC proporcionales	24 V DC proporcionales
Tracción	en las ruedas traseras	en las ruedas traseras
Frenos de disco	en las ruedas traseras	en las ruedas traseras
Neumáticos (no marcan el suelo)	40,5 cm diám. 16-5-11 ¼	40,5 cm diám. 16-5-11 ¼

Potencia

Alimentación	24 V DC (12 baterías 2 V, capacidad 250 Ah)
Capacidad del sistema hidráulico	22 L

Niveles de ruido y vibración

Nivel de presión sonora (suelo)	<70 dBA	<70 dBA
Nivel de presión sonora (plataforma)	<70 dBA	<70 dBA
Vibración	<2,5 m/s ²	<2,5 m/s ²

Peso***

2.250 kg 2.650 kg

Cumplimiento normativo:

Directiva de la UE: 2006/42/EC - Maquinaria (estándar armonizado EN280:2013); 2004/108/EC (Compatibilidad electromagnética); 2006/95/EC (Baja tensión)



Diagrama de trabajo GR-20 J



Diagrama de trabajo GR-26 J

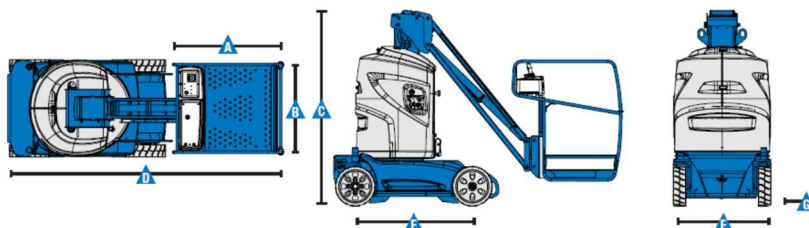

* Altura de trabajo = altura de la plataforma + 2 m.
** La pendiente superable es aplicable al trabajo en pendientes. Consultar en el manual del operario la clasificación de las pendientes.
*** El peso variará en función de las opciones y de la normativa del país.

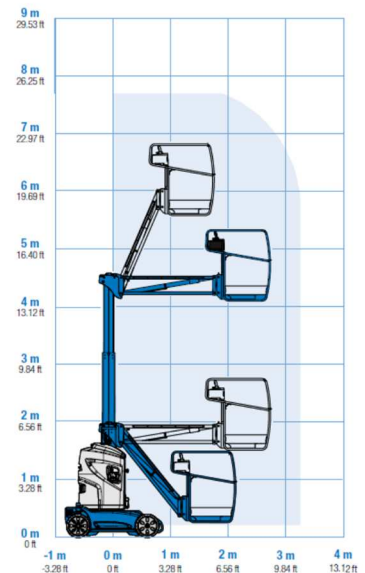
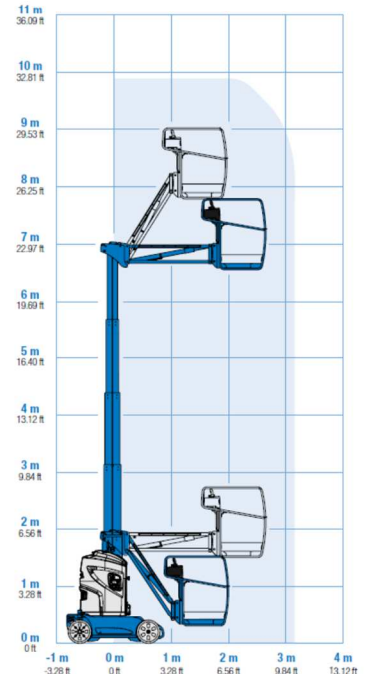

Elevadores de personas

Genie® Runabout™ con plumín

Características

Características estándar	Fácil configuración según sus necesidades	Opciones y accesorios
<p>Dimensiones</p> <p>GR™-20J</p> <ul style="list-style-type: none"> • Altura de trabajo 7,70 m • Alcance horizontal de trabajo 3,25 m • Altura de la articulación del brazo 4,25 m • Capacidad de carga 200 kg • Plumín de 1,61 m con recorrido de 140° <p>GR™-26J</p> <ul style="list-style-type: none"> • Altura de trabajo 9,90 m • Alcance horizontal de trabajo 3,15 m • Altura de la articulación del brazo 6,70 m • Capacidad de carga 200 kg • Plumín de 1,45 m con recorrido de 140° <p>Productividad</p> <ul style="list-style-type: none"> • Rotación de la torreta hidráulica • Sistema de elevación y funcionamiento proporcional • Conducción posible en la máxima altura • Altura de la entrada de la plataforma de 15 cm • Mástil hidráulico de acero rígido sin necesidad de mantenimiento • Ancho compacto, 99 cm • Altura replegada de 1,99 m • Bajo peso • Sistema de diagnóstico y localización de averías a bordo • Cableado AC a la plataforma • Transmisión trasera eléctrica directa con freno de estacionamiento eléctrico • Dirección por ruedas delanteras • Interruptor de descarga del freno • Chasis con cubiertas de ABS reforzadas • Puntos de sujeción para cuerda • Puntos de enganche para cabrestante • Sistema de activación • Bocina • Contador horario • Alarma de descenso e inclinación • Sensor de sobrecarga en plataforma • Válvula de descenso manual de la plataforma • Interruptores de parada de emergencia en controles de base y en plataforma • Sensor de sobrecarga – cumple la normativa <p>Potencia</p> <ul style="list-style-type: none"> • Cargador de batería automático de 25 amp. 	<p>Cesta</p> <ul style="list-style-type: none"> • Cesta estándar de acero de 0,90 m x 0,75 m con barandilla central deslizante <p>Potencia</p> <ul style="list-style-type: none"> • 24 V DC (12 baterías de 2V, tracción 250 Ah) con cargador de batería automático de 30 Amp 24 V a bordo e indicador de carga de batería <p>Neumáticos</p> <ul style="list-style-type: none"> • No dejan marcas 	<p>Opciones de productividad</p> <ul style="list-style-type: none"> • Predisposición aire comprimido en plataforma ⁽¹⁾ • Alimentación eléctrica en la cesta (incluye macho y hembra/cortacircuitos como opción) ⁽¹⁾ • Aceite hidráulico biodegradable ⁽¹⁾ • Luz intermitente • Luces de trabajo en la plataforma • Track & Trace ⁽²⁾ (GPS para conocer ubicación de la máquina e información sobre el funcionamiento)



⁽¹⁾ Opción solo instalada en fábrica
⁽²⁾ Incluye una primera suscripción de 2 años